

LBAS-U320S-90C/M

小面阵工业相机

支持软件触发/硬件触发/自由运行等多种模式

支持自定义ROI, 支持水平和垂直镜像

支持自动或手动增益、曝光时间、伽马矫正、白平衡等功能



凌云光技术股份有限公司

地址: 北京市海淀区翠湖南环路13号院7号楼知识理性大厦

电话: 400 829 1996

邮箱: marketing@lusterinc.com



LBAS系列U口2MP工业相机

支持软件触发/硬件触发/自由运行多种触发模式
 支持自定义ROI，支持水平和垂直镜像
 支持自动或手动增益、曝光时间、伽马矫正、白平衡等功能
 符合USB3 Vision协议和GenICam标准
 符合CE、KC、RoHS认证



型号	LBAS-U320S-90C/M	Binning	支持
传感器	IMX430	下采样	支持
传感器类型	CMOS	增益	0~24
快门类型	全局	快门曝光	6 μ s~10s
分辨率	1624 x 1240	图像采集模式	软件触发/硬件触发/自由运行
帧率	90	尺寸	29 x 29 x 30mm
IP防护等级	IP40	重量	80g
接口	USB3.0	供电方式	9-24V
颜色	黑白/彩色	功耗	2.4w~5V
像元	4.5 x 4.5	Lens Mount	C
靶面	1 / 1.7"	温度	储存: -30~+70°C; 工作: -30~+60°C
像素	2MP	动态范围	71dB
信噪比	43dB	图像格式	黑白: Mono8/10/10P/12/12P BayerRG8/10/10P/12/12P
GPIO通用接口	6芯P7接头供电: 1路光耦隔离输入, 1路光耦隔离输出, 1路非隔离可配置输入输出		

结构尺寸

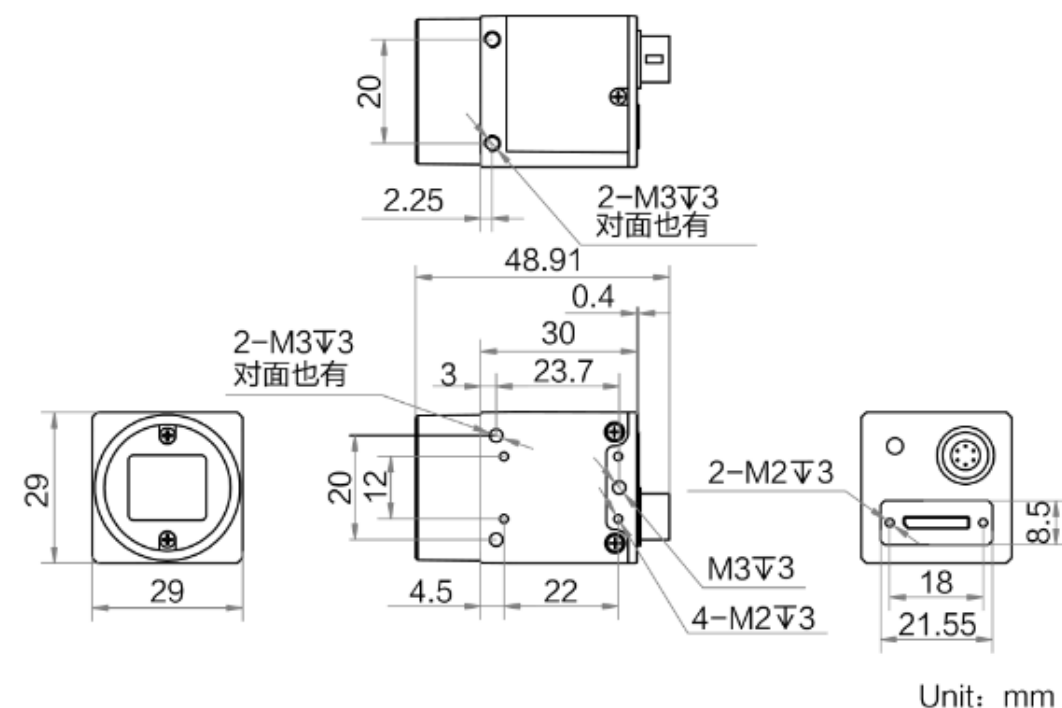

响应曲线

