

## LBAS-U3200S-19C/M

# 面阵工业相机

支持软件触发/硬件触发/自由运行等多种模式

支持ROI、镜像、伽马矫正、白平衡、曝光时间、LUT校正等

兼容USB3 Vision协议及GenICam标准



### 凌云光技术股份有限公司

地址: 北京市海淀区翠湖南环路13号院7号楼知识理性大厦

电话: 400 829 1996

邮箱: [marketing@lusterinc.com](mailto:marketing@lusterinc.com)



## LBAS系列U口20MP工业相机

新一代外观设计，支持四面安装  
 支持软件触发/硬件触发/自由运行等多种模式  
 支持ROI、镜像、伽马校正、白平衡、曝光时间、LUT校正等  
 符合USB3 Vision协议和GenICam标准  
 符合CE、KC、RoHS认证



## 结构尺寸

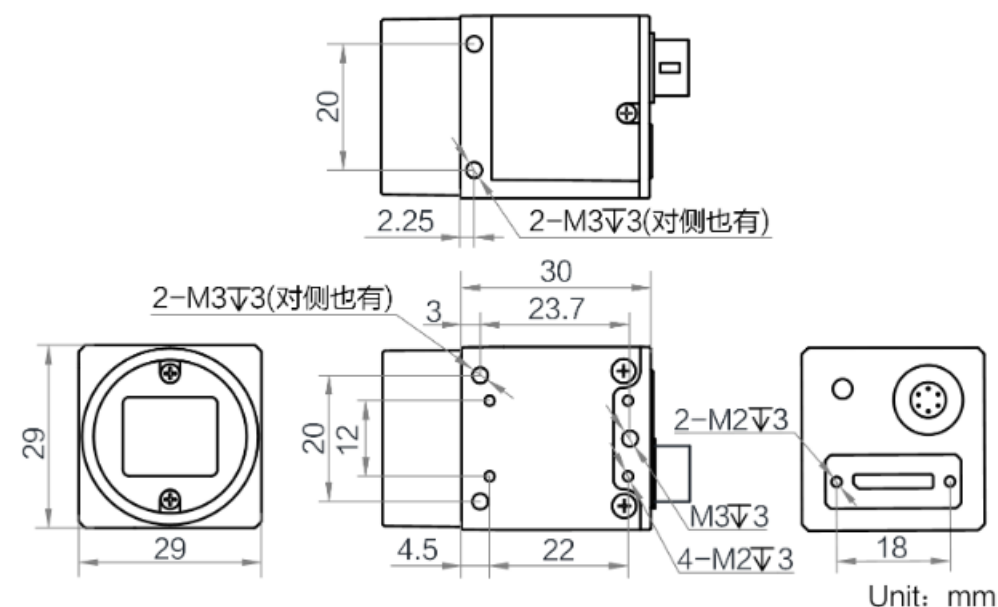

型号	LBAS-U3200S-19C/M	下采样	支持
传感器	IMX183	Binning	支持
传感器类型	CMOS	增益	0~24dB
快门类型	Rolling	快门曝光	44 $\mu$ s ~ 0.83s
分辨率	5472 x 3648	快门模式	自动/手动/一键曝光
帧率	19.2	尺寸	29 x 29 x 30mm
镜像	支持	重量	80g
接口	USB3.0	供电方式	9~24v
颜色	黑白/彩色	功耗	2.5w
像元	2.4 x 2.4	镜头接口	C
靶面	1"	温度	储存: -30~+70°C; 工作: -30~+60°C
像素	20MP	动态范围	65.5dB
信噪比	41.5dB	图像格式	黑白: Mono8/10/10P/12/12P BayerGB8/10/10P/12/12P
GPIO通用接口	6芯P7接口: 1路光耦隔离输入, 1路光耦隔离输出, 1路非隔离可配置输入输出		

## 响应曲线

