

## LBAS-CX50-213C/M

### 面阵工业相机

CXP-6接口传输数据

支持LSC镜头阴影校正、超级调色盘、CCM等高阶功能

兼容CoaXPress协议和GenICam标准

符合CE、KC、RoHS认证



凌云光技术股份有限公司

地址: 北京市海淀区翠湖南环路13号院7号楼知识理性大厦

电话: 400 829 1996

邮箱: [marketing@lusterinc.com](mailto:marketing@lusterinc.com)



## LBAS系列CXP-5MP工业相机



CXP-6接口传输数据

支持自动曝光、手动曝光、一键曝光模式

支持LSC镜头阴影校正、超级调色盘、CCM等高阶功能

兼容CoaXPress协议和GenICam标准

符合CE、KC、RoHS认证

## 结构尺寸

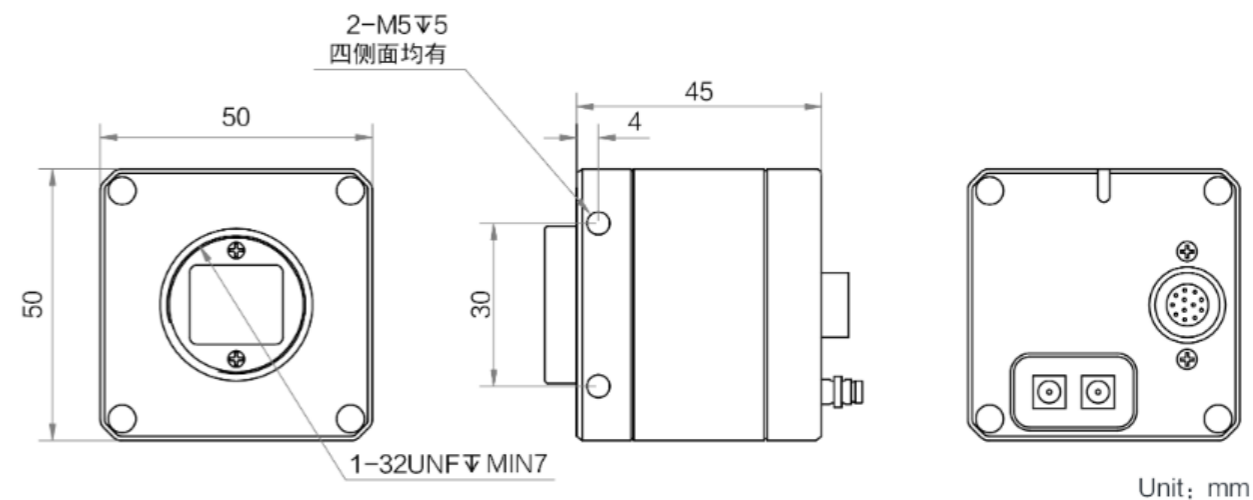

型号	LBAS-CX50-213C/M	Binning	支持
传感器	GMAX2505	镜像	水平镜像、垂直镜像
传感器类型	CMOS	数字增益	1.0~2.0
快门类型	全局	快门曝光	5 $\mu$ s~10s
分辨率	2592 x 2160	快门模式	自动/手动/一键曝光
帧率	213	尺寸	50 x 50 x 45mm
像素	5MP	重量	220g
接口	CXP-6	供电方式	9-24v
颜色	黑白/彩色	功耗	12v, 5.3w
像元	2.5 x 2.5 $\mu$ m	Lens Mount	C
靶面	1/2"mm	温度	储存: -30~+80°C; 工作: 0~+50°C
下采样	支持	动态范围	63.8dB
信噪比	37dB	图像格式	黑白: Mono8/12 BayerBG8/12
GPIO通用接口	12-pin P10接头提供电源和I/O: 1路光耦隔离输入, 1路光耦隔离输出, 1路双向可配置非隔离I/O, 1路RS-232		

## 响应曲线

